

Mitteilung

Schleppvorrichtung und Lade-Verankerungen der Citroen-Fahrzeuge

Fahrzeuge "A" alle Typen	Seite 1
Fahrzeuge "G" alle Typen	Seite 2 u. 2bis
Fahrzeuge "D" alle Typen	Seite 3
Fahrzeuge "SM"	Seite 4

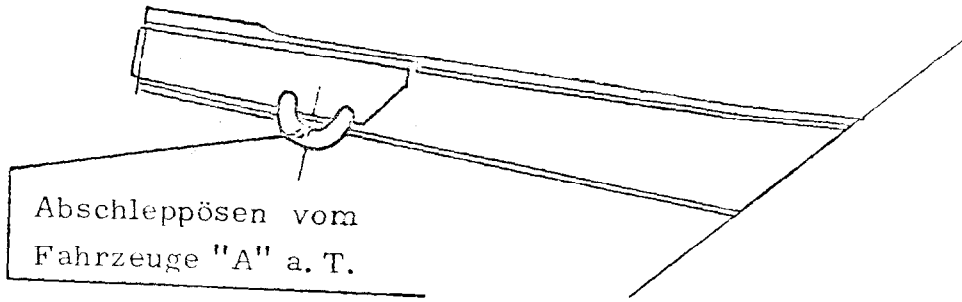

Abschleppösen vom
Fahrzeuge "A" a. T.

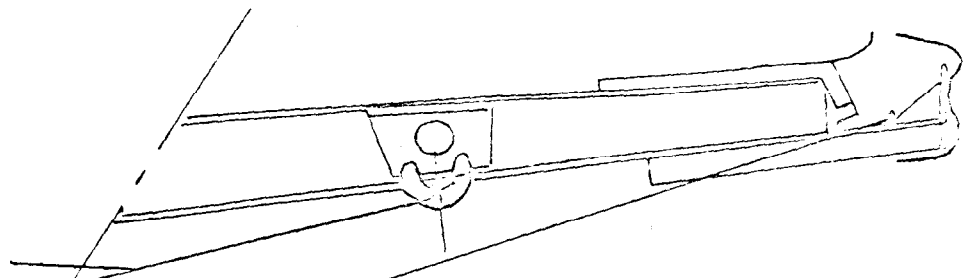

Abschleppösen hinten,
2 CV 4, 2CV 6, Dyane 4
Dyane 6, bei nicht vorhandenen
Ösen Verankerung durch Bindung
an der hinteren Stossstange

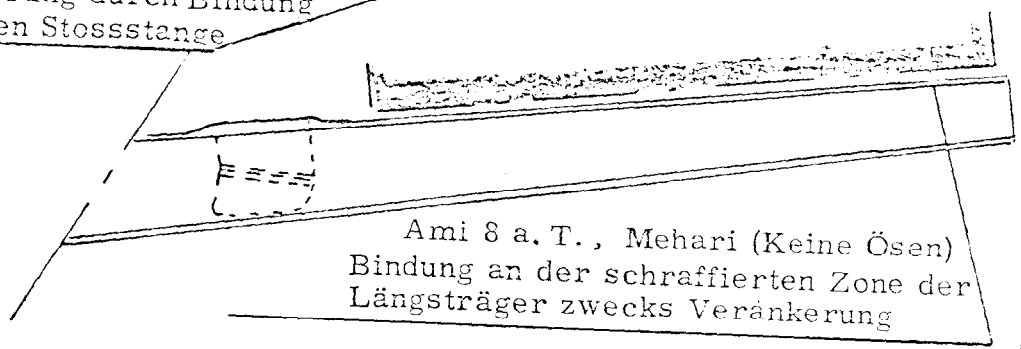

Ami 8 a. T., Mehari (Keine Ösen)
Bindung an der schraffierten Zone der
Längsträger zwecks Verankerung

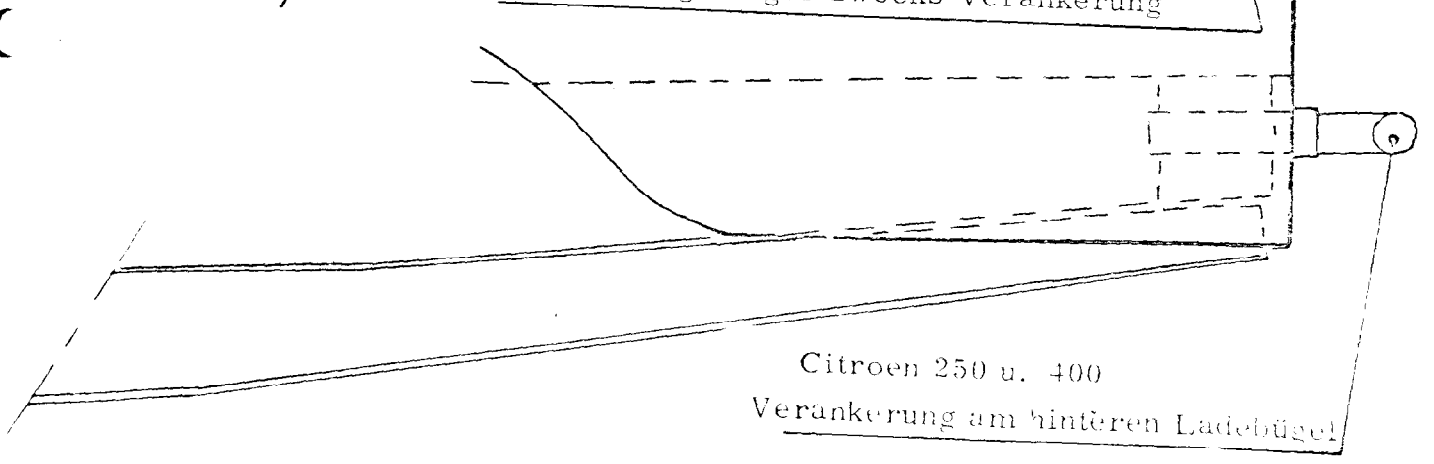

Citroen 250 u. 400
Verankerung am hinteren Ladebügel

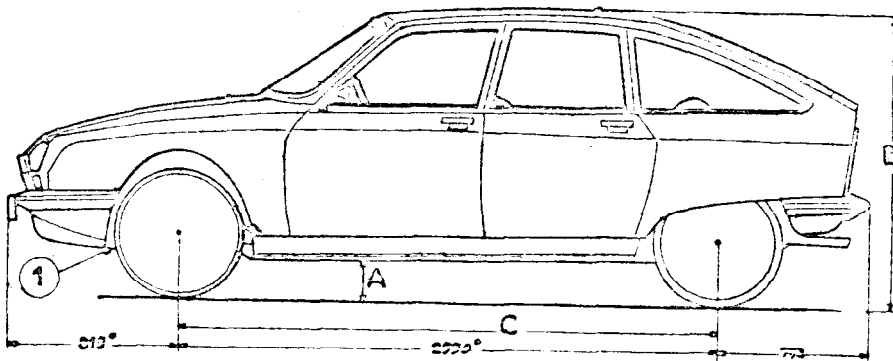

Fahrzeug in normaler Höhenstellung

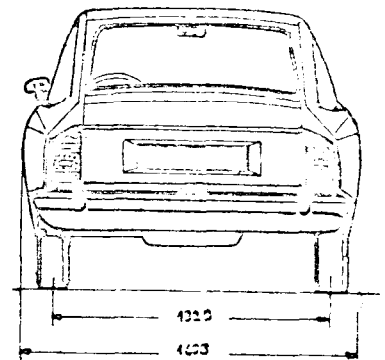
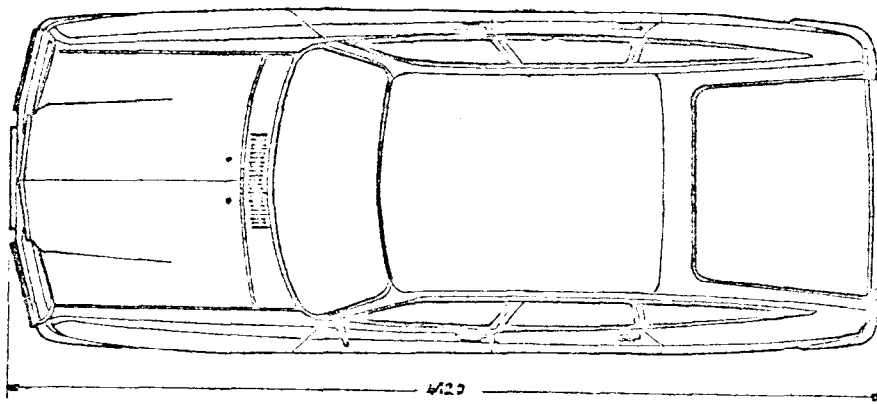
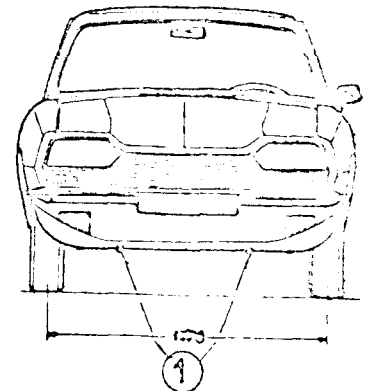

Abschleppen

- Hierzu sind zwei Öffnungen an der vorderen Traverse (bei (1)) vorgesehen.

Verladen - Verankerung

- Vorn, Benutzung der bei (1) vorgesehenen Öffnungen an der vorderen Traverse.
- Hinten, siehe Blatt 2bis, für Übergangslösung (endgültige Lösung wird zu einem späteren Zeitpunkt mitgeteilt).

- Höhenstellung des Fahrzeuges wie bei (1).
- Kofferraumklappe öffnen, als Übergangslösung wird der Wagen am Anschlag für den Gummipuffer zu beiden Seiten der Kofferraumöffnung befestigt. Befestigung nur an der abgewinkelten Seite des Anschlags anbringen.
- Siehe Zeichnung

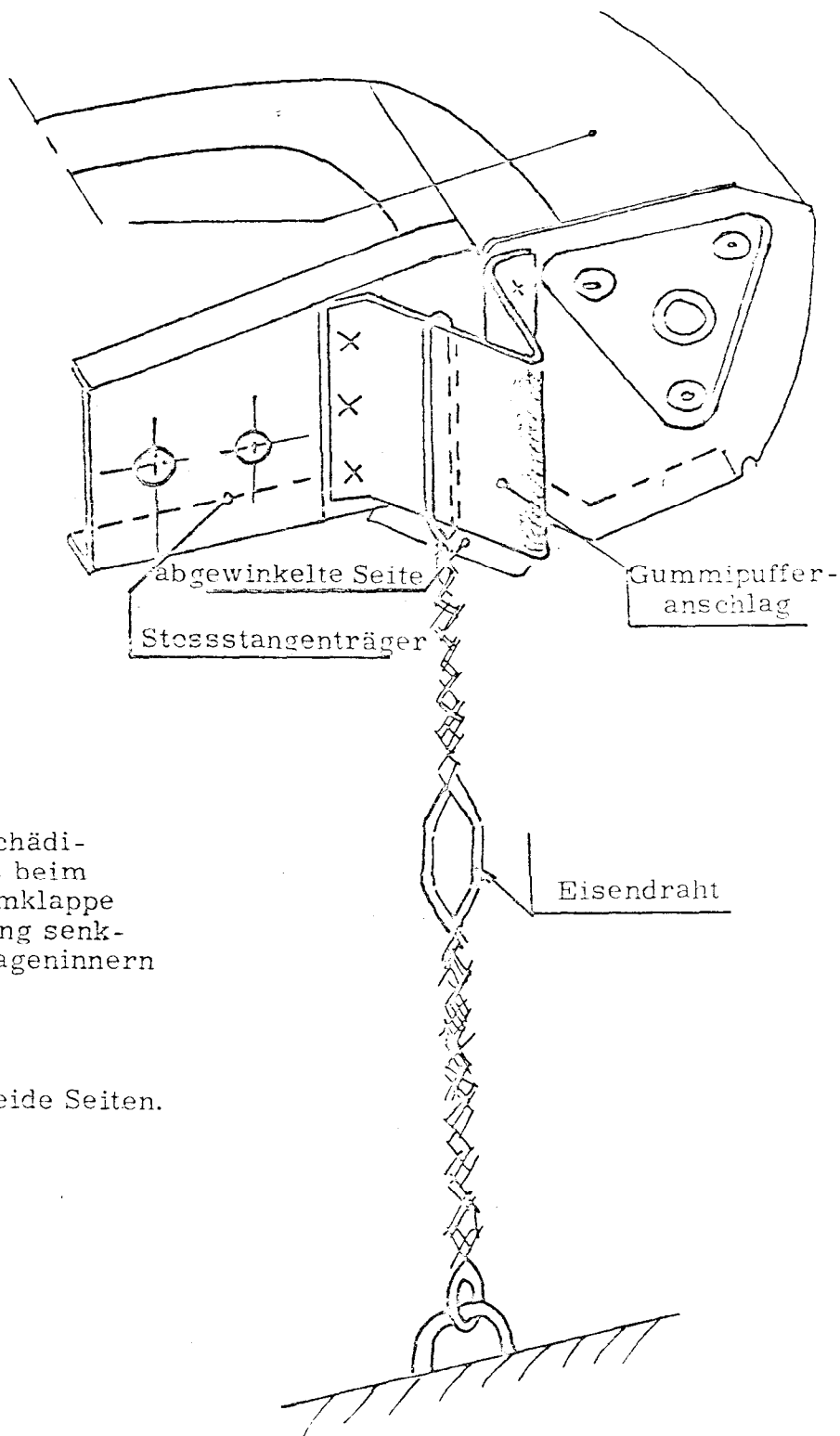

Zur Vermeidung von Beschädigungen des Gummipuffers beim Schliessen der Kofferraumklappe muss die Drahtverankerung senkrecht stehen oder zum Wageninnern geneigt sein.

- Diese Lösung gilt für beide Seiten.

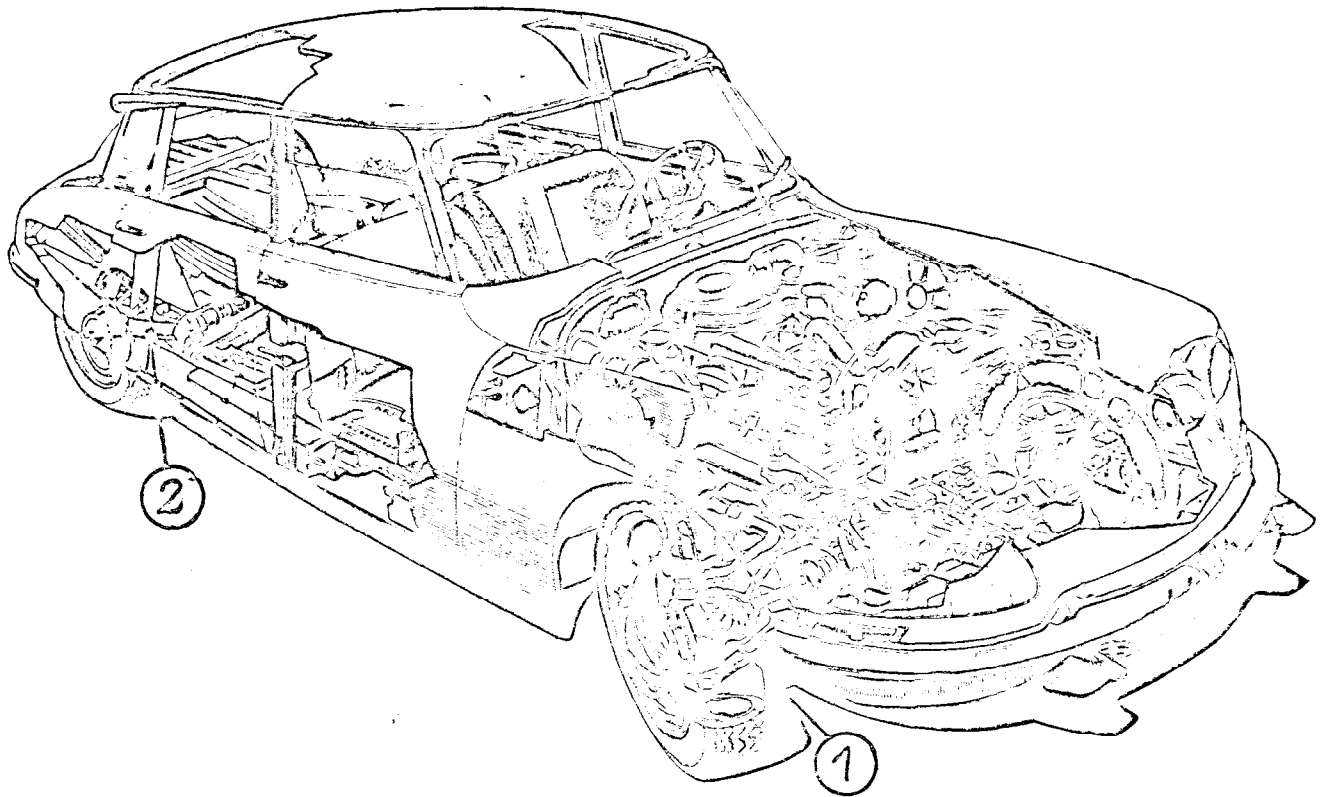

Abschleppen

- Abschleppen durch Bindung an den unteren Schwingarmen, jedoch mit Schutz des Verkleidungsbleches (1).

Ladeverankerung

- Vorn, an unteren Schwingarmen (1)
- Hinten, vorzugsweise an hinteren Schwingarmen (2).
(Es können Drahtschlingen verwendet werden).

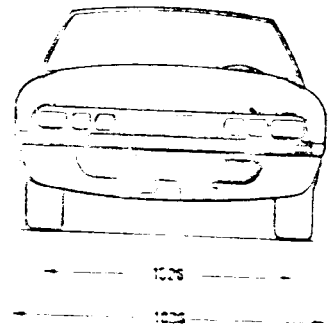
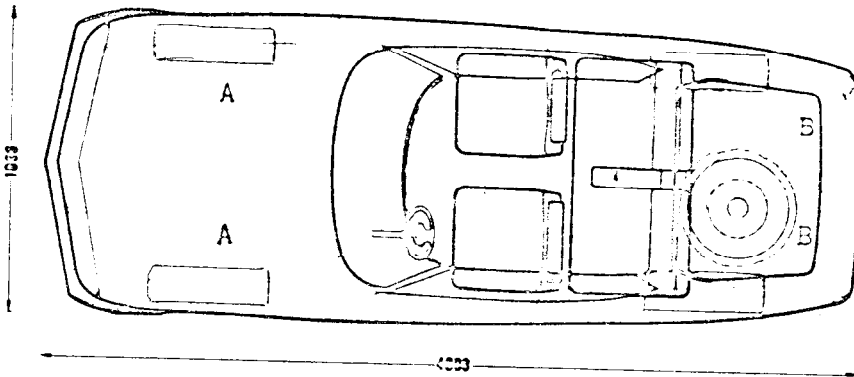
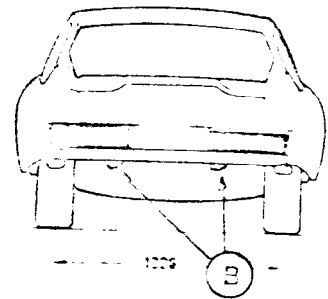
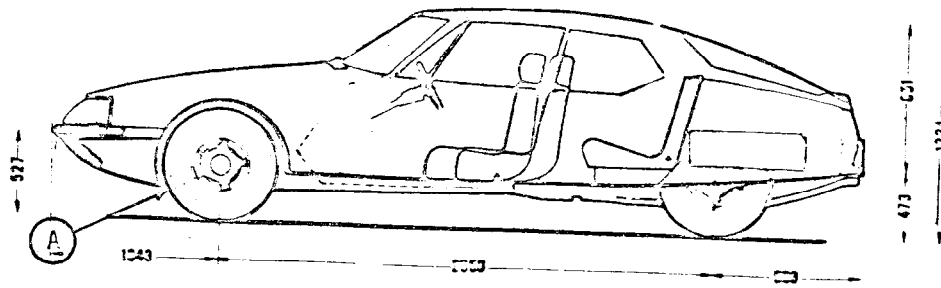

LADEVERANKERUNG, VORN

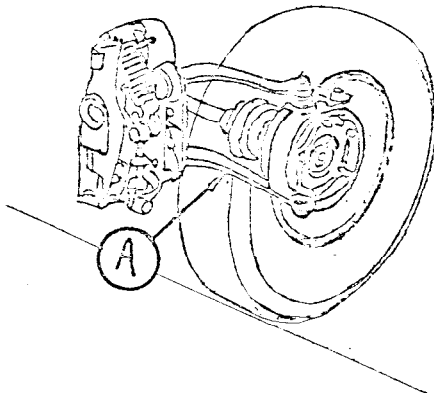

vorgesehen an unteren Schwingarmen
an beiden Seiten (Punkte A)

LADEVERANKERUNG, HINTEN

vorgesehen an den Abschleppösen an
beiden Seiten (Punkte B)

Abschleppen: Bindung an den unteren Schwingarmen durch Schutz der
Verkleidungsbleche.